

TurnLine

T-CBN SERIES

www.tungaloy.de

Tungaloy Report TG0818-515-D1

SM[★]TOOLS[®]

CBN mit **WavyJoint** Technologie
Stabile Bearbeitung gehärteter Stähle!

Member IMC Group
Tungaloy

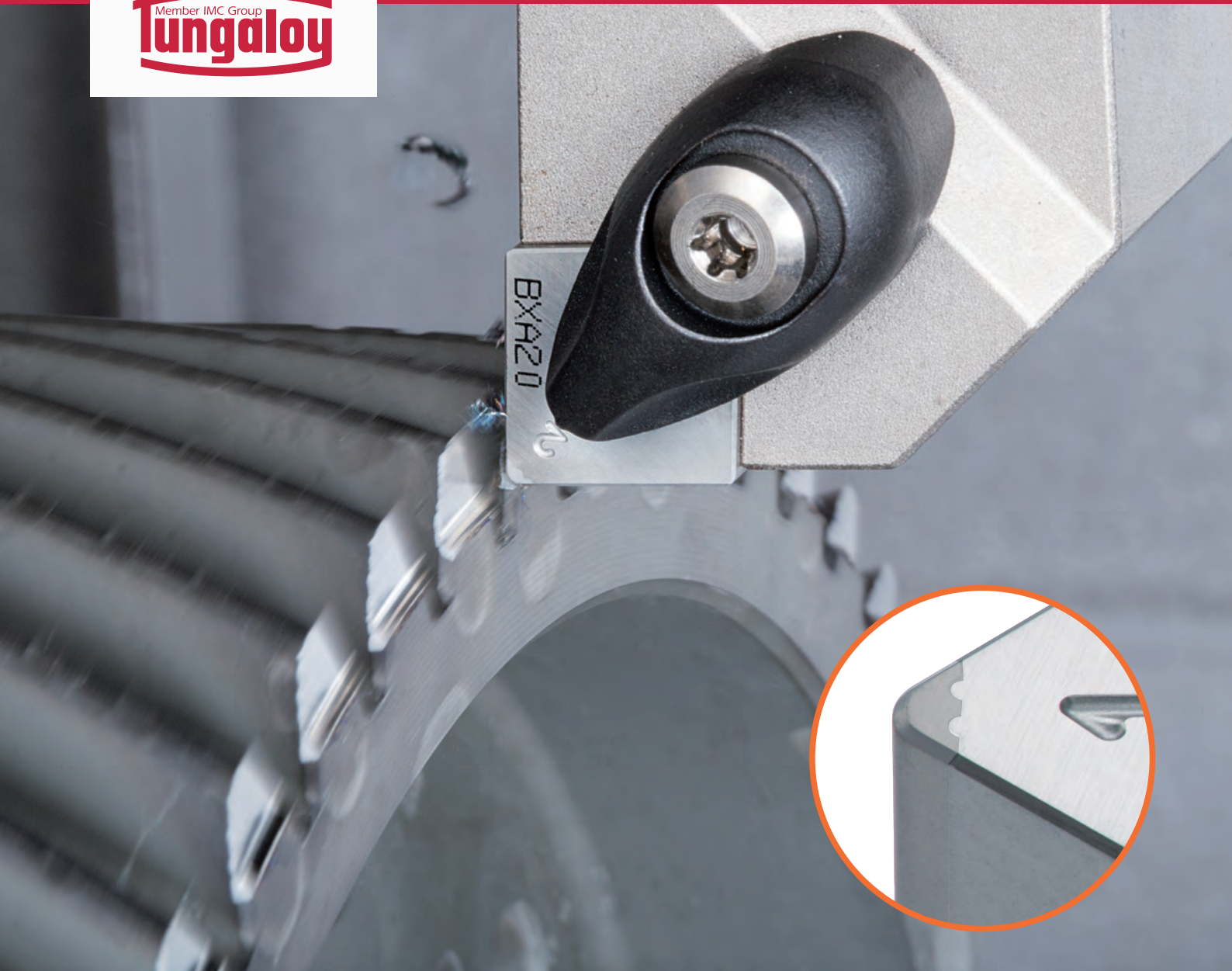

INDUSTRY 4.0
FEED the SPEED!

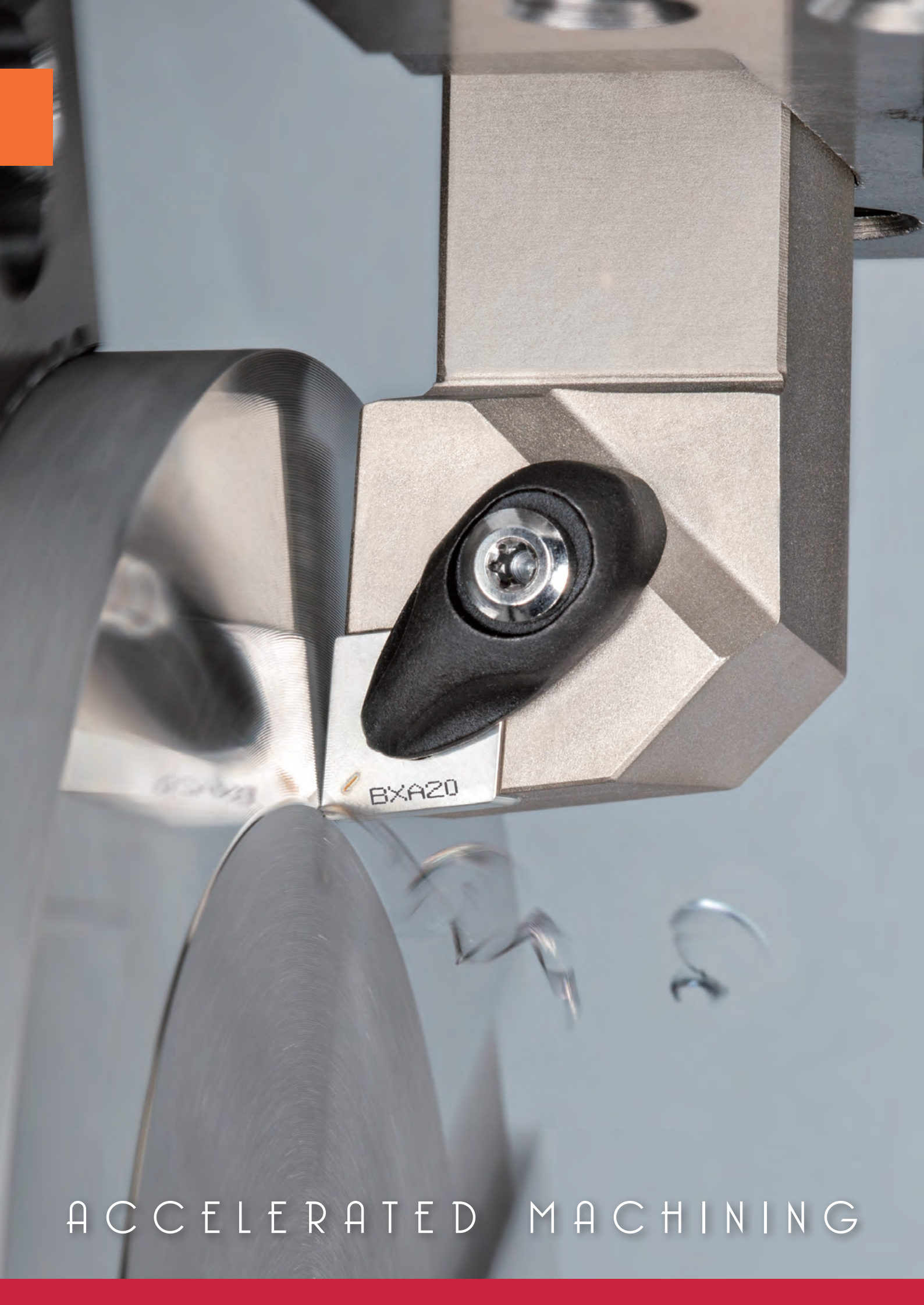

ACCELERATED MACHINING



TurnLine

T-CBN SERIES

TUNGALOY



Robuster als jemals zuvor!

Für herausragende Leistung beim Hartdrehen!

Für die **hocheffiziente** Bearbeitung von gehärtetem Stahl

Neue Löttechnologie für erhöhte Bearbeitungseffizienz: "Wavy Joint"

- Max. Schnitttiefe bis zu 0.8 mm
→ Reduziert die Anzahl der Durchgänge zur Verbesserung der Produktivität
- Innovative WavyJoint Löttechnologie
→ Verhindert das Ablösen des CBN Einsatzes, und schließt plötzlichen Bruch der Wendeschneidplatte besonders bei anspruchsvollen Trockenbearbeitungen aus. Garantiert stabile und prozesssichere Hartdrehbearbeitungen.

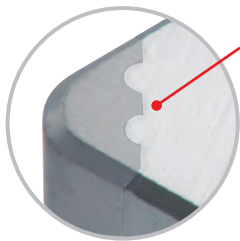

Die "Wavy" Kontaktfläche für eine verbesserte Lötverbindung

Starke Verbindung (Joint)

4 Schneiden



WavyJoint BXA20

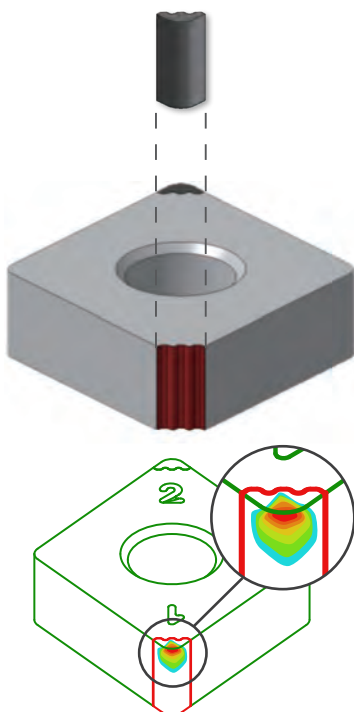

Vs.

Standard

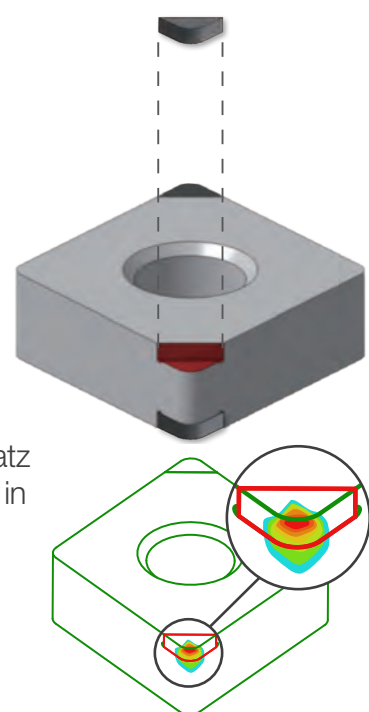

CBN Einsatz:

Bis zu **200%** verbesserte Hitzebeständigkeit in der Schneidzone.

Lötbereich:

Bis zu **160%** erhöhte Löthaftung.

Die Temperatur während der Bearbeitung ist auf den CBN-Einsatz konzentriert. Temperaturprobleme in der Lötzone werden reduziert.

Werkstoff	: 20CrMo4 (60HRC)
Schnittgeschwindigkeit	: $V_c = 150$ m/min
Vorschub	: $f_z = 0.20$ mm/U
Schnitttiefe	: $a_p = 0.75$ mm
Kühlung	: Ohne

ANWENDUNGEN

Hartdrehen

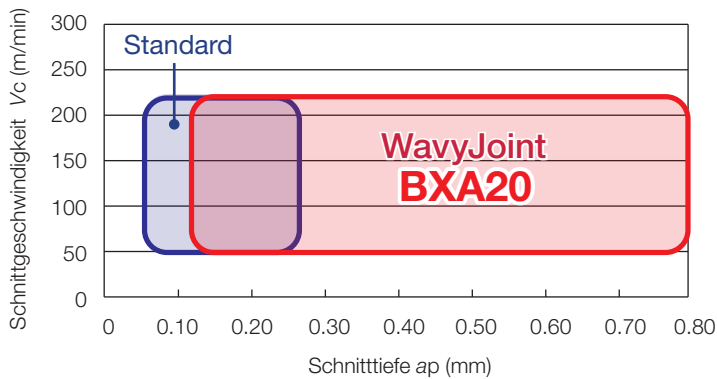
**H****WavyJoint BXA20**

Hervorragende Leistung bei unterbrochenem und stark unterbrochenem Schnitt bei niedrigen bis mittleren Vorschüben.

SCHNITTLEISTUNG

Auswirkung der verstärkten Lötfläche

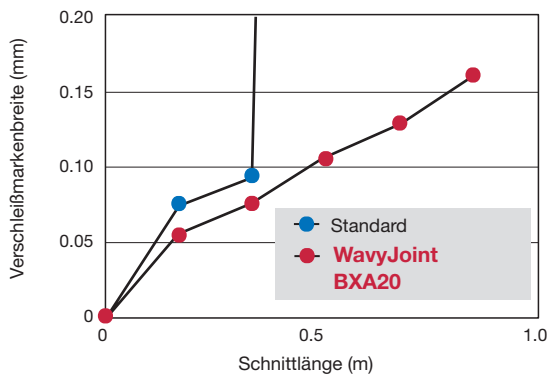
**H**

Wendescheidplatte : Standard = 2QP-CNGM12408-HM BXA20
WavyJoint = 4QS-CNGG120408-HM BXA20
Werkstoff : 20CrMo4 (60HRC) ø63, Außendrehen
Schnittgeschwindigkeit : $V_c = 150$ m/min
Vorschub : $f_z = 0.20$ mm/U
Schnitttiefe : $a_p = 0.75$ mm
Kühlung : Ohne









Standard

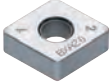
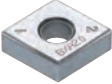
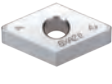

WavyJoint BXA20

Die WavyJoint Technologie verhindert das Überhitzen der Lötstelle, sogar bei der besonders hitzeintensiven Trockenbearbeitung. Das Ergebnis: Stabile Bearbeitung und verlängerte Standzeit.

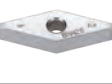
WENDESCHNEIDPLATTEN

Eigenschaften	Form	Katalog Nr.	Schneidstoff		Anzahl Schneidkanten	Innenkreis	Härte	Loch-Ø	Eckenradius	CBN Länge
			Beschichtet							
			BXA20							
					IC	S	D1	RE	LE	
Verstärkte Schutzfase		4QS-CNGA120408-H	●		4	12.7	4.76	5.16	0.8	1.5
		4QS-CNGA120412-H	●		4	12.7	4.76	5.16	1.2	1.7
Mit Spanformstufe		4QS-CNGG120408-HM	●		4	12.7	4.76	5.16	0.8	1.5
		4QS-CNGG120412-HM	●		4	12.7	4.76	5.16	1.2	1.7
Verstärkte Schutzfase		4QS-DNGA150408-H	●		4	12.7	4.76	5.16	0.8	1.6
		4QS-DNGA150412-H	●		4	12.7	4.76	5.16	1.2	1.6
Mit Spanformstufe		4QS-DNGG150408-HM	●		4	12.7	4.76	5.16	0.8	1.6
Verstärkte Schutzfase		6QS-TNGA160408-H	●		6	9.525	4.76	3.81	0.8	1.6
		6QS-TNGA160412-H	●		6	9.525	4.76	3.81	1.2	1.8
Mit Spanformstufe		6QS-TNGG160408-HM	●		6	9.525	4.76	3.81	0.8	1.6
Verstärkte Schutzfase		4QS-VNGA160408-H	●		4	9.525	4.76	3.81	0.8	1.7
Mit Spanformstufe		4QS-VNGG160408-HM	●		4	9.525	4.76	3.81	0.8	1.7
Verstärkte Schutzfase		6QS-WNGA080408-H	●		6	12.7	4.76	5.16	0.8	1.5

● Lagerstandard

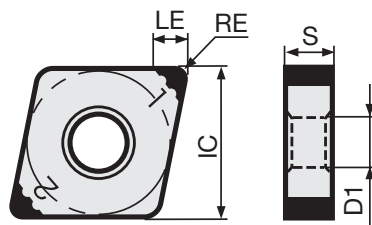

STANDARD SCHNITTDATEN

ISO	Werkstoff	Schneidstoff	Bearbeitung	Schnittgeschwindigkeit Vc(m/min)	Schnitttiefe ap (mm)	Vorschub f (mm/U)
H	Gehärteter Stahl	BXA20	Kontinuierlich	50 - 220	0.12 - 0.80	0.10 - 0.30
		BXA20	Unterbrochen	50 - 200	0.12 - 0.80	0.10 - 0.20

PRAKTISCHE BEISPIELE

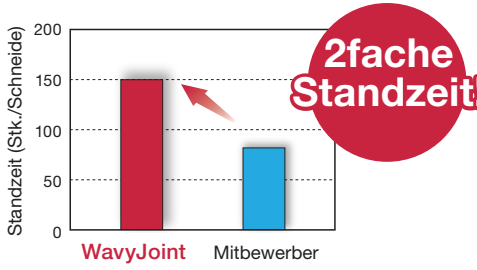
Werkstück		Automobilteil
Wendeschneidplatte		4QS-CNGA120412-H
Schneidstoff		BXA20
Werkstoff		20CrMo4 (60HRC)
		
Schnittbedingungen	Schnittgeschwindigkeit: Vc (m/min)	100
	Vorschub: f (mm/U)	0.1 - 0.2
	Schnitttiefe: ap (mm)	0.7 - 1.0
	Kühlung	Ohne
Resultat		 <p>Standzeit (Stk./Schneide)</p> <p>2fache Standzeit!</p> <p>WavyJoint Mitbewerber</p>

Tungaloy Corporation (Head office)

11-1 YoUnterlagea-Kogyodanchi
Iwaki-city, FukuUnterlagea, 970-1144 Japan
Tel.: +81-246-36-8501
Fax: +81-246-36-8542
www.tungaloy.co.jp

Tungaloy America, Inc.

3726 N Ventura Drive
Arlington Heights, IL 60004, U.S.A.
Tel.: +1-888-554-8394
Fax: +1-888-554-8392
www.tungaloyamerica.com

Tungaloy Canada

432 Elgin St. Unit 3
Brantford, Ontario N3S 7P7, Canada
Tel.: +1-519-758-5779
Fax: +1-519-758-5791
www.tungaloy.co.jp/ca

Tungaloy de Mexico S.A.

C Los Arellano 113,
Parque Industrial Siglo XXI
Aguascalientes, AGS, Mexico 20290
Tel.: +52-449-929-5410
Fax: +52-449-929-5411
www.tungaloy.co.jp/mx

Tungaloy do Brasil Ltda.

Rua dos Sabias N.104
13280-000 Vinhedo, São Paulo, Brazil
Tel.: +55-19-38262757
Fax: +55-19-38262757
www.tungaloy.co.jp/br

Tungaloy Germany GmbH

An der Alten Ziegelei 1
D-40789 Monheim, Germany
Tel.: +49-2173-90420-0
Fax: +49-2173-90420-19
www.tungaloy.de

Tungaloy France S.A.S.

ZA Courtaboef - Le Rio
1 rue de la Terre de feu
F-91952 Courtaboef Cedex, France
Tel.: +33-1-6486-4300
Fax: +33-1-6907-7817
www.tungaloy.fr

Tungaloy Italia S.r.l.

Via E. Andolfato 10
I-20126 Milano, Italy
Tel.: +39-02-252012-1
Fax: +39-02-252012-65
www.tungaloy.it

Tungaloy Czech s.r.o.

Turanka 115
CZ-627 00 Brno, Czech Republic
Tel.: +420-532 123 391
Fax: +420-532 123 392
www.tungaloy.cz

Tungaloy Ibérica S.L.

C/Miquel Servet, 43B, Nau 7
Pol. Ind. Bufalvent
ES-08243 Manresa (BCN), Spain
Tel.: +34 93 113 1360
Fax: +34 93 876 2798
www.tungaloy.es

Tungaloy Scandinavia AB

S:t Lars Väg 42A
SE-22270 Lund, Sweden
Tel.: +46-462119200
Fax: +46-462119207
www.tungaloy.se

Tungaloy Rus, LLC

36-D Harkovsky Lane
308009 Belgorod, Russia
Tel.: +7 4722 24 00 07
Fax: +7 4722 24 00 08
www.tungaloy.co.jp/ru

Tungaloy East LLC

Stachek str., h.4, office 2, Ekaterinburg,
620017, Russia
Tel.: +7-343-389-13-22
Fax: +7-343-278-94-35
www.tungaloy.co.jp/ru

Tungaloy Polska Sp. z o.o.

ul. Genewska 24
03-963 Warszawa, Poland
Tel.: +48-22-617-0890
Fax: +48-22-617-0890
www.tungaloy.co.jp/pl

Tungaloy U.K. Ltd

The Technology Centre,
Wolverhampton Science Park
Glaisher Drive, Wolverhampton
West Midlands WV10 9RU, UK
Tel.: +44 121 309 0163
Fax: +44 121 270 9694
www.tungaloy.co.jp/uk
salesinfo@tungaloyuk.co.uk

Tungaloy Hungary Kft

Erzsébet királyné útja 125
H-1142 Budapest, Hungary
Tel.: +36 1 781-6846
Fax: +36 1 781-6866
www.tungaloy.co.jp/hu
info@tungaloytools.hu

Tungaloy Turkey

Dudullu, OSB 4. Cad No:4
34776 Umranıye Istanbul, TURKEY
Tel.: +90 216 540 04 67
Fax: +90 216 540 04 87
www.tungaloy.com.tr
info@tungaloy.com.tr

Tungaloy Benelux b.v.

Tjalk 70, NL-2411 NZ Bodegraven,
Netherlands
Tel.: +31 172 630 420
Fax: +31 172 630 429
www.tungaloy-benelux.com

Tungaloy Croatia

Josipa Kozarca 4
10432 Bregana, Croatia
Tel.: +385 1 3326 604
Fax: +385 1 3327 683
www.tungaloy.hr

Tungaloy Cutting Tool (Shanghai) Co., Ltd.

Rm No 401 No.88 Zhabei
Jiangchang No.3 Rd
Shanghai 200436, China
Tel.: +86-21-3632-1880
Fax: +86-21-3621-1918
www.tungaloy.co.jp/tcts

Tungaloy Cutting Tool (Thailand) Co., Ltd.

11th Floor, Sorachai Bldg. 23/7
Soi Sukhumvit 63
Klongtonnue, Wattana
Bangkok 10110, Thailand
Tel.: +66-2-714-3130
Fax: +66-2-714-3134
www.tungaloy.co.th

Tungaloy Singapore (Pte.), Ltd.

31 Kaki Bukit Road 3, #05-19 TechLink
Singapore 417818
Tel.: +65-6391-1833
Fax: +65-6299-4557
www.tungaloy.co.jp/tspl

Tungaloy Vietnam

31 Kaki Bukit Road 3, #05-19 TechLink
Singapore 417818
Tel.: +65-6391-1833
Fax: +65-6299-4557
www.tungaloy.co.jp/tspl

Tungaloy India Pvt. Ltd.

Indiabulls Finance Centre,
Unit # 902-A, 9th Floor,
Tower 1, Senapati Bapat Marg,
Elophinstone Road (West),
Mumbai -400013, India
Tel.: +91-22-6124-8804
Fax: +91-22-6124-8899
www.tungaloy.co.jp/in

Tungaloy Korea Co., Ltd

#1312, Byucksan Digital Valley 5-cha
Beotkkot-ro 244, Geumcheon-gu
153-788 Seoul, Korea
Tel.: +82-2-2621-6161
Fax: +82-2-6393-8952
www.tungaloy.co.jp/krr

Tungaloy Malaysia Sdn Bhd

50 K-2, Kelana Mall, Jalan SS6/14
Kelana Jaya, 47301
Petaling Jaya, Selangor Darul Ehsan
Malaysia
Tel.: +603-7805-3222
Fax: +603-7804-8563
www.tungaloy.co.jp/my

Tungaloy Australia Pty Ltd

PO Box 2232, Rowville,
Victoria 3178, Australia
Tel.: +61-3-9755-8147
Fax: +61-3-9755-6070
www.tungaloy.com.au

PT. Tungaloy Indonesia

Kompleks Grand Wisata Block AA-10 No.3-5
Cibitung, Bekasi 17510, Indonesia
Tel.: +62-21-8261-5808
Fax: +62-21-8261-5809
www.tungaloy.co.jp/id

Schnyder + Minder AG | Zielmattenring 11 | CH-4563 Gerlafingen | Phone: +41 31 832 77 00 | info@smtools.ch | www.smtools.ch

Ausgehändigt durch:

SM TOOLS®

DOWNLOAD
Dr. Carbide App



Available on the
App Store



GET IT ON
Google play

FIND US ON THE CLOUD!
machiningcloud.com



ISO14001 Certified
EC97J1123

1997.11.26